

NAP[™]



Der dänische Designer Kasper Salto hat den Stuhl NAP[™] für Fritz Hansen entworfen. NAP ist eine Serie leichter Stapelstühle, die so gestaltet sind, dass sie in jeder beliebigen Sitzposition optimale Bequemlichkeit bieten. NAP steht für Normal, Aktiv und Passiv, denn das Sitzen ist in Wirklichkeit eine ständige Bewegung.



KASPER SALTO 1967-

Kasper Salto ist ursprünglich gelernter Möbelschler und machte 1994 seinen Abschluss an der dänischen Hochschule für Design. Kasper Salto führt die dänische Möbeldesigntradition in ausgewogener Kombination mit internationalen und neuen Richtungen des Industriedesigns fort. Saltos Hauptinspirationsquelle sind die Formgebung und Farbgestaltung der Natur. Kasper Salto hat bereits zahlreiche Designpreise für seine Arbeiten erhalten. Zu seinen Kreationen zählen auch die Serie Ice™ und der Little Friend™.



DESIGN

Kasper Salto, 2010

BESCHREIBUNG

Design: Kasper Salto. Hersteller: Fritz Hansen.

Eine Serie leichter Stapelstühle für die vielseitige Verwendung in Kantinen, Konferenzräumen, Büros und im privaten Bereich.

AUSFÜHRUNG

NAP ist in sechs Varianten, mit und ohne Armlehnen, erhältlich. Die Rückseite der Schale ist hochglanzpoliert, während die matte Vorderseite zur Hervorhebung der Geometrie mit Rillen versehen ist. Um störende Geräusche und die Gefahr von Stellen auf dem Fußboden zu minimieren, haben die vorderen und hinteren Stuhlbeine Fußstopfen in unterschiedlicher Größe. Alle Ausführungen sind in vier verschiedenen Farben lieferbar: Milk White, Butter Yellow, Pepper Grey, Coffee Brown. Die Verwendung von spritzgegossenem, durchgefärbtem Nylon (Polyamid- PA6) für die Schale erlaubt die Wiederverwendung des Materials. Verkleidungskappe und Distanzklötzer sind aus Nylon bzw. TPE (thermoplastische Elastomere). Beides ist in der Farbe der Schale durchgefärbt. Das Gestell des Stuhls ist aus 14 mm pulverlackiertem Stahl in den der Schale des Stuhls entsprechenden Farben oder aus verchromtem Stahl. Die Fußstopfen sind aus schwarzem TPE. 8 bis 10 Stühle mit oder ohne Armlehnen lassen sich übereinander stapeln.

POLSTERUNG

Der NAP ist mit Sitzpolsterung lieferbar. Diese kann auch lose gekauft und später hinzugefügt oder ausgewechselt werden. Das Sitzkissen ist aus TPE, bezogen mit Velours auf der Unterseite und Stoff auf der Oberseite und 5 mm dick. Das Kissen ist bezogen mit einer Auswahl der Kvadrat-Bezugstoffe erhältlich in zehn vorausbestimmten Divina Farben.

UMWELT UND PRÜFUNGEN

Aus Umweltgründen läßt sich der Stuhl einfach zerlegen, und die einzelnen Teile können der entsprechenden Wiederverwendung zugeführt werden. Der Hauptwerkstoff des Stuhls, Nylon, ist ein gebräuchlicher Kunststoff in unserem Alltag, was das Recycling des Stuhls erleichtert. Der Kunststoff kann granuliert und die Stahlteile können wiederverwendet werden. Der Stuhl ist nach EN 1728:2000, Stufe 2, entsprechend der normalen öffentlichen Verwendung geprüft und genehmigt worden.

MODELLE & MASSE

Höhe: 77 cm / 97 cm / 109 cm

Breite: 54 cm / 56 cm ohne Armlehne / 62 cm / 62 cm mit Armlehne

Tiefe: 51 cm / 52 cm / 54 cm

Sitzhöhe: 45 cm / 47,5 cm / 64 cm / 76 cm

GARANTIE

Auf Fabrikationsfehler (Werkstoffe und Konstruktion) an Standardwaren wird 5 Jahre Garantie gewährt. Von der Garantie ausgenommen sind besondere Lederarten und andere Stoffe, die auf Veranlassung des Kunden bestellt werden. Gewöhnlicher Verschleiß und Schäden an Bezügen sind von der Garantie ausgenommen. Fritz Hansen bietet eine erweiterte Garantie von bis zu 20 Jahren auf online unter fritzhansen.com/my-republic registrierte Produkte an. Die Garantie für Peddigrohr, Teppiche und Lampen beträgt 2 Jahre.

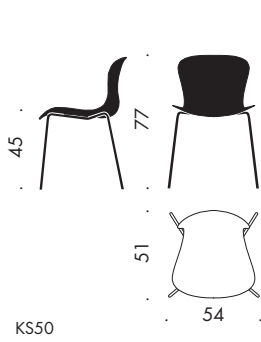

KS50

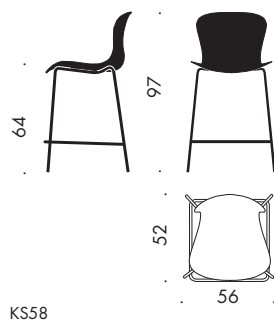

KS58

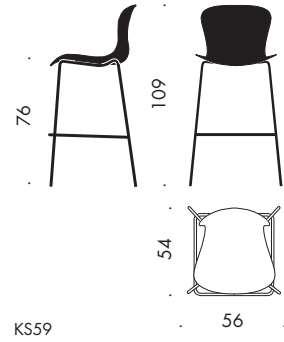

KS59

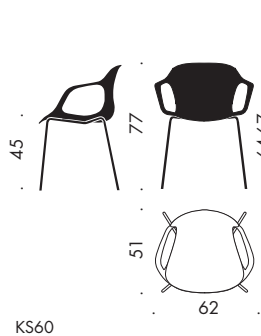

KS60

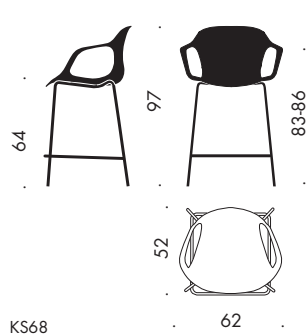

KS68

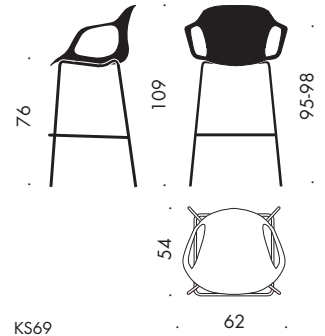

KS69

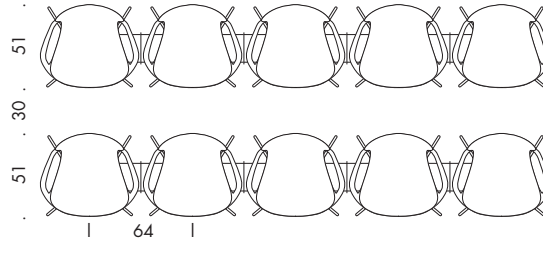
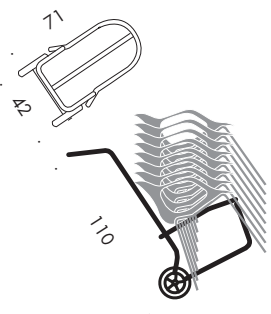
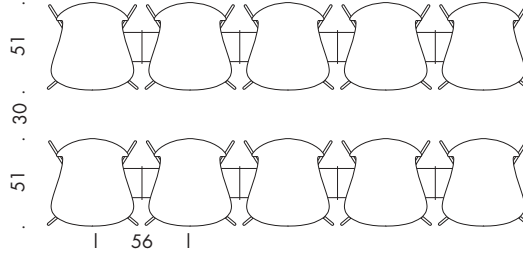
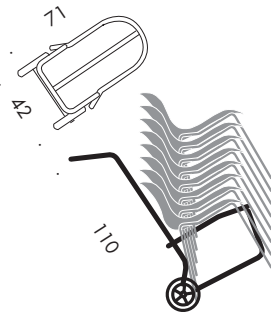

Fritz Hansen A/S ® - Diese Dokumentation und die darin vorkommenden Produkte und Bezeichnungen sind gesetzlich geschützt, u.a. durch das dänische Urheberrechtsgesetz, das dänische Markengesetz und das dänische Gesetz gegen den unlauteren Wettbewerb, und sie dürfen ohne die vorherige schriftliche Genehmigung der Fritz Hansen A/S nicht benutzt werden. Eine Verletzung der Rechte der Fritz Hansen A/S kann gerichtlich verfolgt werden.

HAUPTSITZ

DÄNEMARK - Allerød

SHOWROOMS

DÄNEMARK - Kopenhagen / NIEDERLANDE - Amsterdam / ITALIEN - Mailand / JAPAN - Tokio / NORWEGEN - Oslo / SCHWEDEN - Stockholm / GROSSBRITANNIEN - London / USA - New York

