

GRAND PRIX[™]



Der Grand Prix[™] von Arne Jacobsen wurde 1957 auf der Frühjahrsausstellung dänischer Designer im Kopenhagener Kunstgewerbemuseum von Fritz Hansen vorgestellt. Im gleichen Jahr noch wurde der Stuhl auf der Mailänder Triennale gezeigt und erhielt dort die höchste Auszeichnung dieser Messe, den Grand Prix. Seither heißt er Grand-Prix-Stuhl. Der Grand-Prix-Stuhl wurde ursprünglich mit einem Holzgestell lanciert. Heute wird er mit einem Gestell aus Stahl angeboten.



ARNE JACOBSEN 1902-1971

Die Kooperation zwischen Arne Jacobsen und Fritz Hansen geht auf das Jahr 1934 zurück, doch erst 1952 stellt sich mit der Ameise™ ein durchschlagender Erfolg ein. Daran schloß sich 1955 die Serie 7™ an, die Arne Jacobsens und Fritz Hansens Namen in das Buch der Möbelgeschichte einschrieb. Arne Jacobsen war als Architekt und Designer sehr produktiv. Für das Ende der 50er Jahre von ihm entworfene Royal Hotel in Kopenhagen schuf er auch das Ei™, den Schwan™, das Schwansofa™ und die Serie 3300™. Arne Jacobsen war und ist ein geschätzter und herausragender Designer. Während den Bauten Arne Jacobsens geringere Wertschätzung zuteil wurde, gehören sein Möbeldesign und seine Gebrauchskunst zum nationalen und internationalen Erbe.



DESIGN

Arne Jacobsen, 1957

BESCHREIBUNG

Serie schichtverleimter Furnierstühle, entworfen von Arne Jacobsen, hergestellt von Fritz Hansen.

Die Schale ist aus formgepresstem Furnier. Das Kernfurnier ist stets aus Buche, während das Deckfurnier in 2 verschiedenen Furnierqualitäten lieferbar ist: Buche oder Walnuss.

Ebenfalls erhältlich in der Ausführung: gefärbte Esche (Lasur) in 9 verschiedenen Farben: weiß, hellgrau, dunkelgrau, schwarz, gelb, orange, rot, petrol blue oder sage green.

Der Stuhl ist ebenfalls lieferbar mit Sitz-/Rücken- oder Vollpolsterung bezogen mit Stoff oder Leder. Gestell aus 14 mm verchromtem Stahlrohr (verchromt, schwarz oder satinverchromt) und Fußstopfen aus schwarzem Kunststoff.

Das Zubehör umfasst Kupplungsbeschläge, Transportwagen, Platz- und Reihennummern und Unterseitenabdeckungen zur Stapelung von gepolsterten Stühlen.

Modell 3130, Stuhl; Sitzhöhe 44, 46,5 oder 48,5 cm; stapelbar; Sitz-/Rücken- oder Vollpolsterung; verchromtes, schwarzes oder satinverchromtes Gestell.

POLSTERUNG

Lieferbar in folgenden Stoffqualitäten: Fame, Hallingdal, Divina, Divina Melange, Tonus, Topas und Comfort, sowie in den Lederqualitäten: Basic, Soft, Classic, Natur, Weiß, Optisches Weiß und Elegance.

ABMESSUNGEN

Sitzhöhe: 44, 46,5 oder 48,5 cm

Höhe: 78, 80,5 oder 82,5 cm

Breite: 50 cm

Tiefe: 50 cm

UMWELT & PRÜFUNGEN

Ungepolsterte Stühle sind mit Polyurethanlack oberflächenbehandelt, wodurch die Freisetzung von Formaldehyd unterbunden wird. Aus Umweltschutzgründen läßt sich der Grand-Prix-Stuhl in alle Bestandteile zerlegen. Der Grand Prix ist geprüft nach EN 13761, EN 1728 und BS 4875 auf Festigkeit und Dauerhaltbarkeit sowie nach EN 1022, ISO 7174-1 und BS 7945 auf Stabilität (siehe Prüfbericht des 3107, gleiche Konstruktionsart).









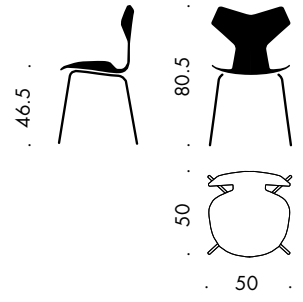





GARANTIE

Auf Fabrikationsfehler (Werkstoffe und Konstruktion) an Standardwaren wird 5 Jahre Garantie gewährt. Von der Garantie ausgenommen sind besondere Lederarten und andere Stoffe, die auf Veranlassung des Kunden bestellt werden. Gewöhnlicher Verschleiß und Schäden an Bezügen sind von der Garantie ausgenommen. Fritz Hansen bietet eine erweiterte Garantie von bis zu 20 Jahren auf online unter fritzhanzen.com/my-republic registrierte Produkte an. Die Garantie für Peddigrohr, Teppiche und Lampen beträgt 2 Jahre.



GRAND PRIX™



		AHORN 10	BUCHE 20	ESCHE 30	KIRSCH 40	OREGON PINE 50	ULME 60	EICHE 70	WALNUS 80	DUNKEL GEBEIZTE EICHE 90	WEISS L100/C105	HELL GRAU L120/C125	DUNKEL GRAU L160/C165	SCHWARZ L190/C195	GELB L420/C425	ORANGE L540/C545	ROT L650/C655	PETROL BLAU L760/C765	SAGE GREEN L930/C935
 Ameise™	HOLZFURNIER LACK GEFÄRBTE ESCH	●	●	●	●	●	●	●	●	●	○	●	●	●	●	●	●	●	●
 Ameise™	HOLZFURNIER LACK GEFÄRBTE ESCH	●	●	●	●	●	●	●	●	●	○	●	●	●	●	●	●	●	●
 Serie 7™	HOLZFURNIER LACK GEFÄRBTE ESCH	●	●	●	●	●	●	●	●	●	○	●	●	●	●	●	●	●	●
 Serie 7™	HOLZFURNIER LACK GEFÄRBTE ESCH	●	●	●	●	●	●	●	●	●	○	●	●	●	●	●	●	●	●
 Serie 7™	HOLZFURNIER LACK GEFÄRBTE ESCH	●	●	●	●	●	●	●	●	●	○	●	●	●	●	●	●	●	●
 Serie 7™	HOLZFURNIER LACK GEFÄRBTE ESCH	●	●	●	●	●	●	●	●	●	○	●	●	●	●	●	●	●	●
 Serie 7™	HOLZFURNIER LACK GEFÄRBTE ESCH	●	●	●	●	●	●	●	●	●	○	●	●	●	●	●	●	●	●
 Serie 7™	HOLZFURNIER LACK GEFÄRBTE ESCH	●	●	●	●	●	●	●	●	●	○	●	●	●	●	●	●	●	●
 Serie 7™ Kinderstuhl	HOLZFURNIER GEFÄRBTE ESCH		●						●		○	●	●	●	●	●	●	●	●
 Grand Prix™	HOLZFURNIER GEFÄRBTE ESCH		●						●		○	●	●	●	●	●	●	●	●
 Lilie™	LACK										○			●			●		
 Lilie™	LACK										○			●			●		
 Lilie™	LACK										○			●			●		
 Dot™	HOLZFURNIER GEFÄRBTE ESCH		●						●		○	●	●	●	●	●	●	●	●

Fritz Hansen A/S ® - Diese Dokumentation und die darin vorkommenden Produkte und Bezeichnungen sind gesetzlich geschützt, u.a. durch das dänische Urheberrechtsgesetz, das dänische Markengesetz und das dänische Gesetz gegen den unlauteren Wettbewerb, und sie dürfen ohne die vorherige schriftliche Genehmigung der Fritz Hansen A/S nicht benutzt werden. Eine Verletzung der Rechte der Fritz Hansen A/S kann gerichtlich verfolgt werden.

HAUPTSITZ

DÄNEMARK - Allerød

SHOWROOMS

DÄNEMARK - Kopenhagen / NIEDERLANDE - Amsterdam / ITALIEN - Mailand / JAPAN - Tokio / NORWEGEN - Oslo / SCHWEDEN - Stockholm / GROSSBRITANNIEN - London / USA - New York

